

SPORT FLEX

SUEÑOS, DISEÑO Y SOLUCIONES

More on www.king-queues.com



“ Ver lo que otros aún no han imaginado.
Anticiparse a las tendencias futuras.

Generando ingresos para usted y su organización,
en lugares en los que nadie ha pensado nunca... o se ha atrevido a
pensar.

Quiero una empresa flexible, dinámica, capaz de innovar.

Como todos nuestros productos. ”

Guy Henaerts

5 buenas razones para **NO COMPRAR** barreras de cola baratas

Por qué comprar barreras de cola baratas no es una buena idea
Podrías tener muchas desventajas, te las explicamos en 5 sencillos pasos



1. MATERIALES Y SOSTENIBILIDAD

Bajo costo, baja calidad, malos materiales. La barrera de la cola se desgastará muy rápido, no resistirá ningún impacto, tendrá una fuerte tendencia a deformarse y torcerse... el resultado será que tendrá que reemplazarla muy pronto. **EL CONSUMO GENERA CONTAMINACIÓN.**

Con nuestros productos, le garantizamos la **MÁXIMA CALIDAD** y los **MEJORES MATERIALES.**

JUNTOS CUIDEMOS NUESTRO PLANETA Y DETENGAMOS LA CONTAMINACIÓN.



2. MONTAJE

Recibirá una barrera de cola para ensamblar, sin las herramientas adecuadas. Entonces, uno de sus empleados tendrá que hacer el trabajo y gastar el tiempo que usted tiene que pagar.

Todos nuestros productos se entregarán **LISTOS PARA USAR** y completamente ensamblados

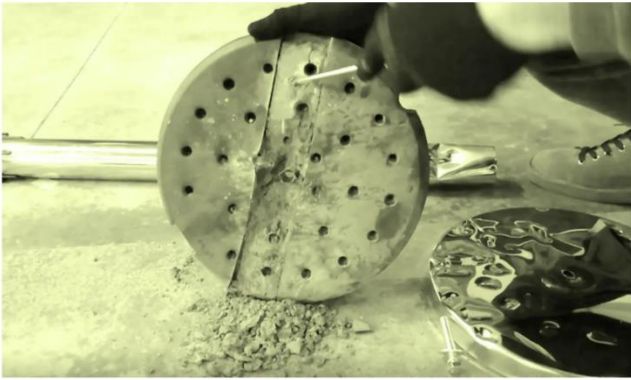

3. BASE

En muchos casos o productos la base se rellena con arena u hormigón. ¡Esto también explica por qué la mayoría de las otras bases son mucho más gruesas! Tener esta base más gruesa hace que sea más difícil de manejar con equipaje o carritos. Sí utilizamos una base de acero fuerte, sólida y muy duradera con un diseño ultra plano para la máxima comodidad.



4. MECANISMO DE RETRACCIÓN

La cinta retráctil de muchas otras barreras de cola, a menudo se retrae más rápido que nuestro producto único. Esto puede causar lesiones a las personas. cerca del puesto. TENEMOS el mecanismo de retracción inteligente que permite un retorno suave y cuidadoso, evitando impactos violentos contra personas u objetos

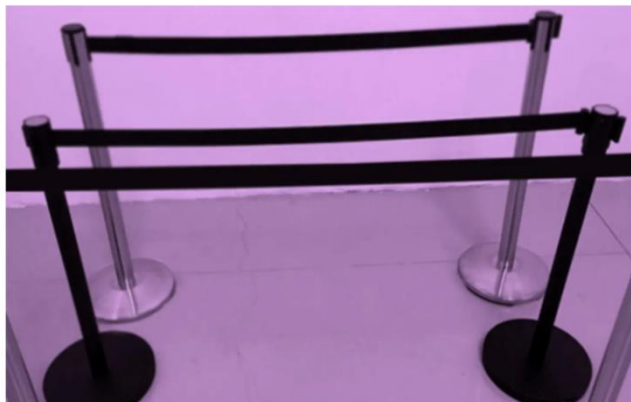

5. PERSONALIZACIÓN

Las barreras de cola baratas y muchas otras no tienen una amplia gama de acabados y colores. SOMOS tan diferentes por tener la más amplia gama y opciones de acabados y colores. Todas las posibilidades y personalizaciones están disponibles con el logo de su empresa.



EJEMPLO DE USO





MEJORES CARACTERÍSTICAS



INMEJORABLE EN TÉRMINOS DE DURABILIDAD, ROBUSTEZ Y SOSTENIBILIDAD



ESTABLE HASTA INCLINACIÓN DE 65°



CONEXIÓN DE CINTURÓN DE 3 VÍAS



VERSIONES ERGONÓMICAS Y CON CINTA MAGNÉTICA



VERSIÓN ESTÁNDAR Y BASE MAGNÉTICA



BASE EXTREMADAMENTE PLANA PARA UN MANEJO MÁS SEGURO Y CÓMODO





INMEJORABLE EN TÉRMINOS DE DURABILIDAD, ROBUSTEZ Y SOSTENIBILIDAD

EL ÚNICO DEPORTE ORIGINAL Y MÁS FUERTE DEL MUNDO

Es la solución ideal para la delimitación de zonas y caminos para el control de multitudes y el tráfico de peatones

El diseño sólido y deportivo junto con la base plana ultrarresistente la hacen INMEJORABLE en cuanto a durabilidad, robustez y sostenibilidad.



ACABADOS DISPONIBLES

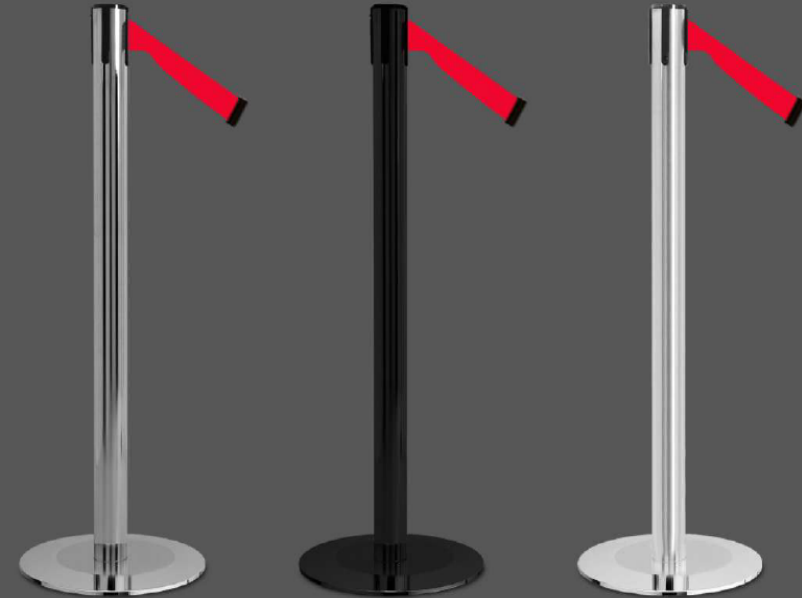

PULIDO
CROMO

RECUBIERT
O NEGRO

NIOQUEL
SATINADO





ESTÁNDAR Y MAGNÉTICO VERSIÓN BÁSICA

El diámetro base de 280 mm en versión magnética permite aumentar el espacio disponible para añadir más flujos de peatones gracias al diámetro reducido. Incluso sin estar en la placa receptora magnética y utilizado de forma independiente, nuestro SPORT garantiza la mejor estabilidad.

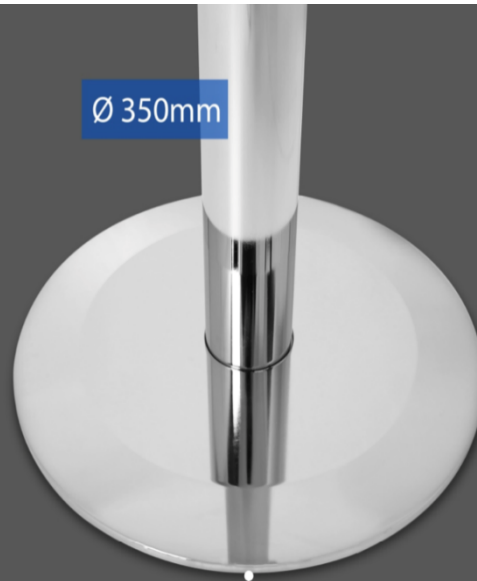
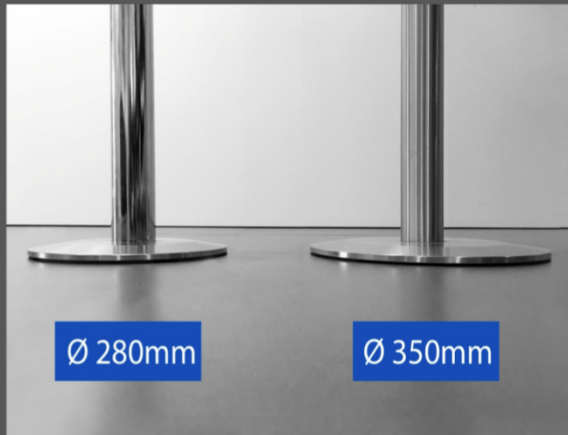

Ø 350mm

BASE MAGNÉTICA DE 280 mm
O BASE ESTÁNDAR DE 350 mm

PLACA RECEPTORA DE ACERO
GALVANIZADO

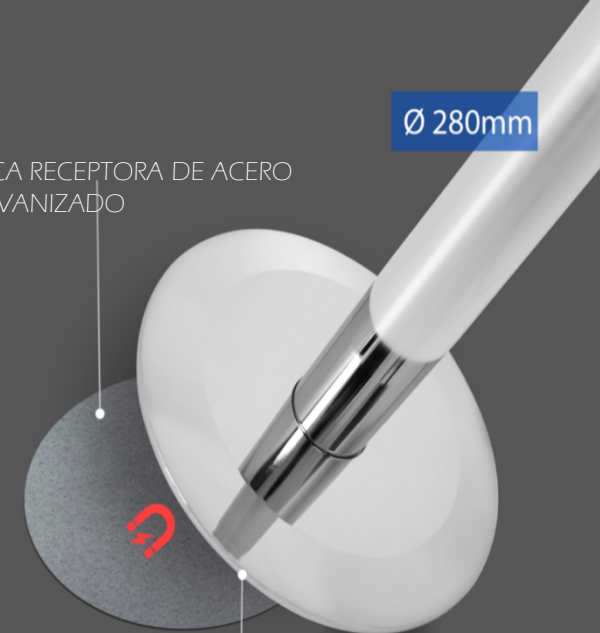

Ø 280mm

BASE MAGNÉTICA DE 280 mm





BASE ESTÁNDAR INDEPENDIENTES



Base estándar con un diámetro de 350 mm y un peso de 8,7 Kg. están haciendo de este producto el REY en alta estabilidad jamás fabricado en todo el mundo.

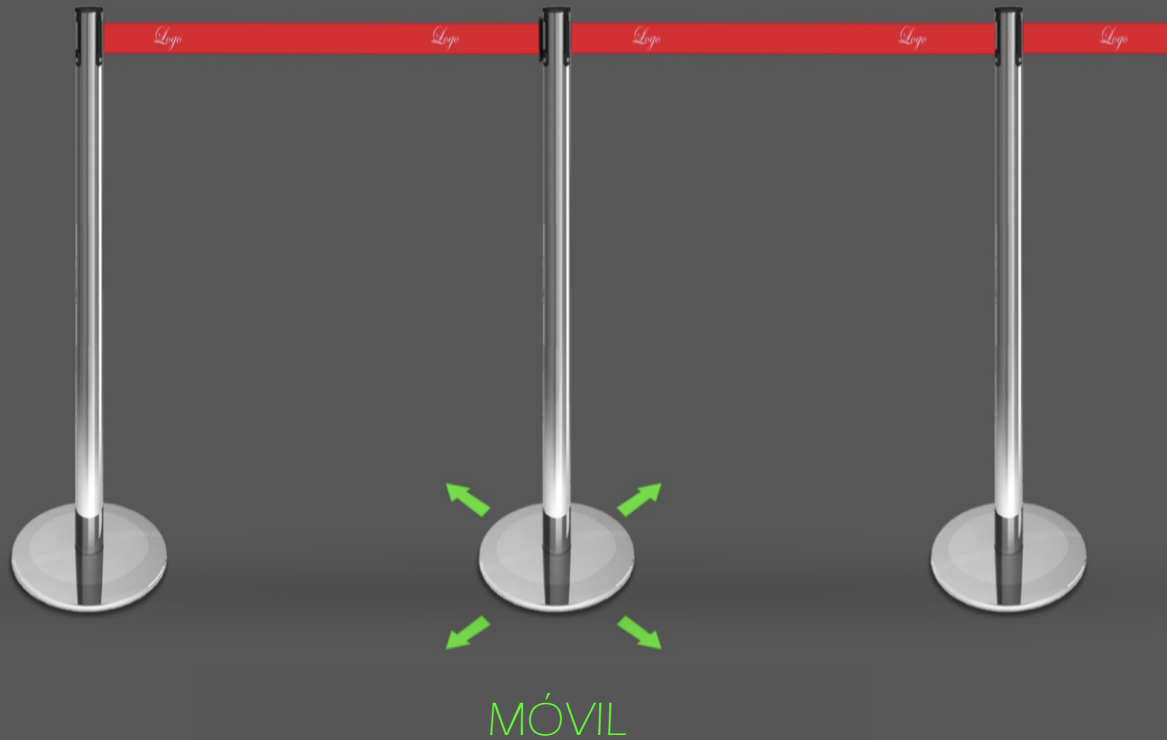

1 BASES MAGNÉTICAS

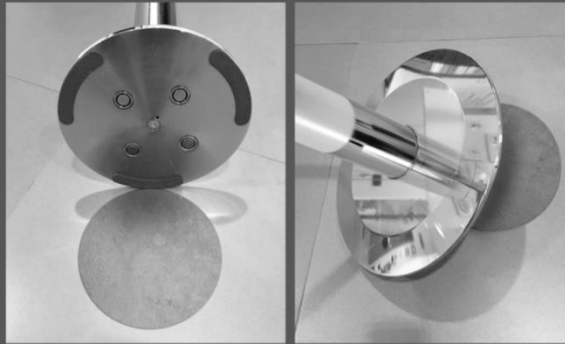

Nuestra innovadora base magnética con disco galvanizado, suministrada con el poste fijado al suelo con cinta 3M de doble cara, tiene una estabilidad aún mayor y un montaje siempre perfecto

DISCO DE PISO DE ACERO GALVANIZADO

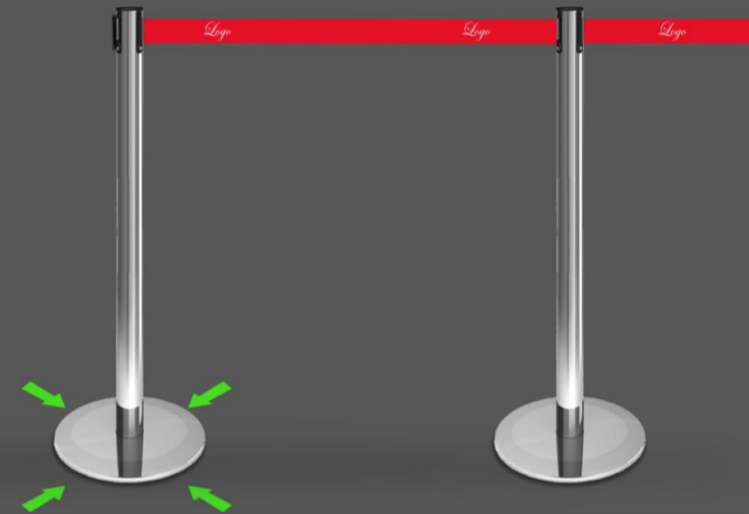

FIRMEMENTE





ESTABLE HASTA INCLINACIÓN DE 65°

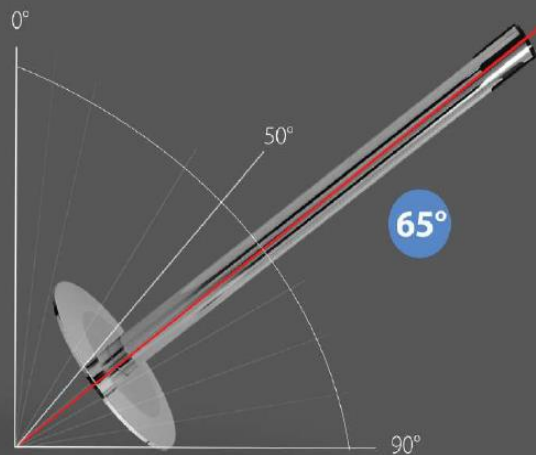

BASE PLANA EXTREMA PARA MAYOR SEGURIDAD Y COMODIDAD

base ordinaria con mayor espesor



base extremadamente sólida y plana



CONEXIÓN DE CINTURÓN DE 3 VÍAS

La posibilidad de fijar el cinturón en los 3 lados de nuestro producto, te da una gran libertad y dinamismo en las posibles configuraciones de flujos peatonales.

ERGONÓMICO O
EXTREMO DE LA
CINTA MAGNÉTICA

CINTURÓN RETRÁCTIL

ALOJAMIENTO
DE LA CORREA

RANURA

RECEPTOR DE CORREA



RECEPTOR DE CORREA

SAIDA DE CORREA



EXTREMOS DE CINTA ERGONÓMICOS Y MAGNÉTICOS

EL ÚNICO Y ÚNICO DEPORTE ORIGINAL Y MÁS FUERTE DEL MUNDO

SPORT está disponible con tres extremos de cinta diferentes, ERGONÓMICO o MAGNÉTICO TYP 1 y TYP 2 TAPE END.

Los extremos de la cinta magnética son ideales en todas las situaciones donde la seguridad y la evacuación es imprescindible ya que permite una liberación muy rápida.

Si buscas el Rolls Royce? ... vaya por el TIPO 2!

En entornos de alto tráfico de peatones como aeropuertos, estaciones de tren y otros edificios públicos, el receptor magnético es obligatorio.

ERGONÓMICO ESTÁNDAR
FINAL DE LA CINTA

SPLINE / RECEPTOR

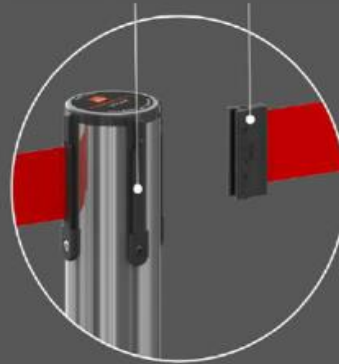

EXTREMO DE CINTA
ERGONÓMICO

MAGNÉTICO
FINAL DE LA CINTA

ACERO
SPLINE / RECEPTOR

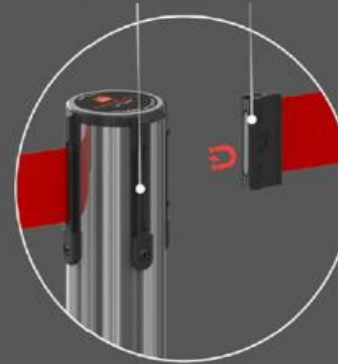

EXTREMO DE CINTA
MAGNÉTICA TIPO 1

HOJA DE ACERO
FINAL DE LA CINTA

MAGNÉTICO
SPLINE / RECEPTOR

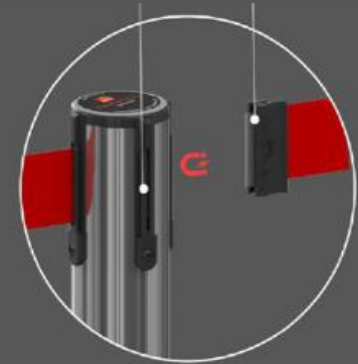

EXTREMO DE CINTA
MAGNÉTICA TIPO 2



COLORES DE CORREAS DISPONIBLES



Versión 230

Altura: 48 mm
Longitud: 2300 mm
Espesor: 0,80 +/- 0,05 mm

Versión 330

Altura: 48 mm
Longitud: 3300mm
Espesor: 0,60 +/- 0,05 mm

Estándar

-  ROJO
-  VERDE
-  AZUL
-  BURDEOS
-  VERDE NEPTUNO
-  AMARILLO
-  MARRÓN
-  NEGRO
-  GRIS

Personalizado

-  BLANCO
-  ROSA FLUOR
-  VERDE FLUOR
-  AMARILLO FLUOR
-  CEREZA
-  GILICINIAS
-  CORAL
-  BANDERA VERDE
-  CREMA
-  PITUFO
-  VERDE 46
-  NARANJA



PORTA FERROCARRIL

SPORT dispone de varios accesorios exclusivos, como el muy práctico porta cartel/mensaje en policarbonato transparente.

Fijo en la publicación, el cambio de mensaje siempre rápido y fácil hace que sea fácil de usar y brinda un servicio y una comunicación eficientes a todos sus clientes.



MENSAJE



MENSAJE





Departures 20:53 Tuesday 14 Nov 2017

Flight	Time	To	Desk	Gate	Status	Flight	Time	To	Desk	Gate	Status
TP7196	21:05	Catania	077	B21		AU8795	21:45	Napoli	077	B14	
W62497	21:15	Bologna	077	805	Est. 21:40	AZ344	21:50	Nice	077	800	
5U4271	21:15	Genova	077	802	Est. 21:45	UX3142	21:50	Athens	077	806	
WY1742	21:15	Venezia	077	808	Est. 21:40	6L3809	21:50	Cagliari	077	812	
WY2259	21:20	Milano	077	830		AZ1481	21:50	Firenze	077	819	
NR82052120	London Heathrow	077	E18			6U4390	22:00	Catania	077	804	
NR82032120	Paris Cdg	077	B10	Est. 21:40		AZ1130	22:00	Milano Linate	077	801	
3U4187	21:20	Milano	077	E41		6L818	22:00	Paris Cdg	077	803	
F83203	21:25	Genova	077	829		AZ674	22:05	Sao Paulo	036	E21	
AZ4843	21:25	Tripoli	077	807		A2602	22:10	Algiers	077	E	
JR8740	21:25	Venezia	077	B23	Est. 21:45	AZ776	22:25	Male	077	E	
AZ1425	21:25	Venezia	077	B18	Est. 21:00	6L818	22:25	Paris Cdg	077	803	
F83405	21:30	Palermo	077	808	Est. 21:50	DL6684	23:00	Istanbul	077	E14	
3F9216	21:35	Turkey	077	835		6U6605	06:15	Amsterdam	035	B18	
3F7240	21:55	Bari	077	B27		MU8692	06:20	Paris Cdg	025	B07	
6L818	21:55	Paris	077	806		AZ2170	07:00	Milano Linate	077	801	
6L818	21:55	Paris	077	806		AZ2014	07:20	Milano Linate	077	802	
6L818	21:55	Paris	077	806		UX3144	08:00	Madrid	077	B11	
6L818	21:55	Paris	077	806		EY2886	08:00	Paris Cdg	077	B06	

SAMSUNG Galaxy Note8

Con la Doppia Fotocamera e la tecnologia Dual OIS

SAMSUNG Galaxy Note8

SAMSUNG Galaxy Note8

EJEMPLO DE USO





EJEMPLO DE USO



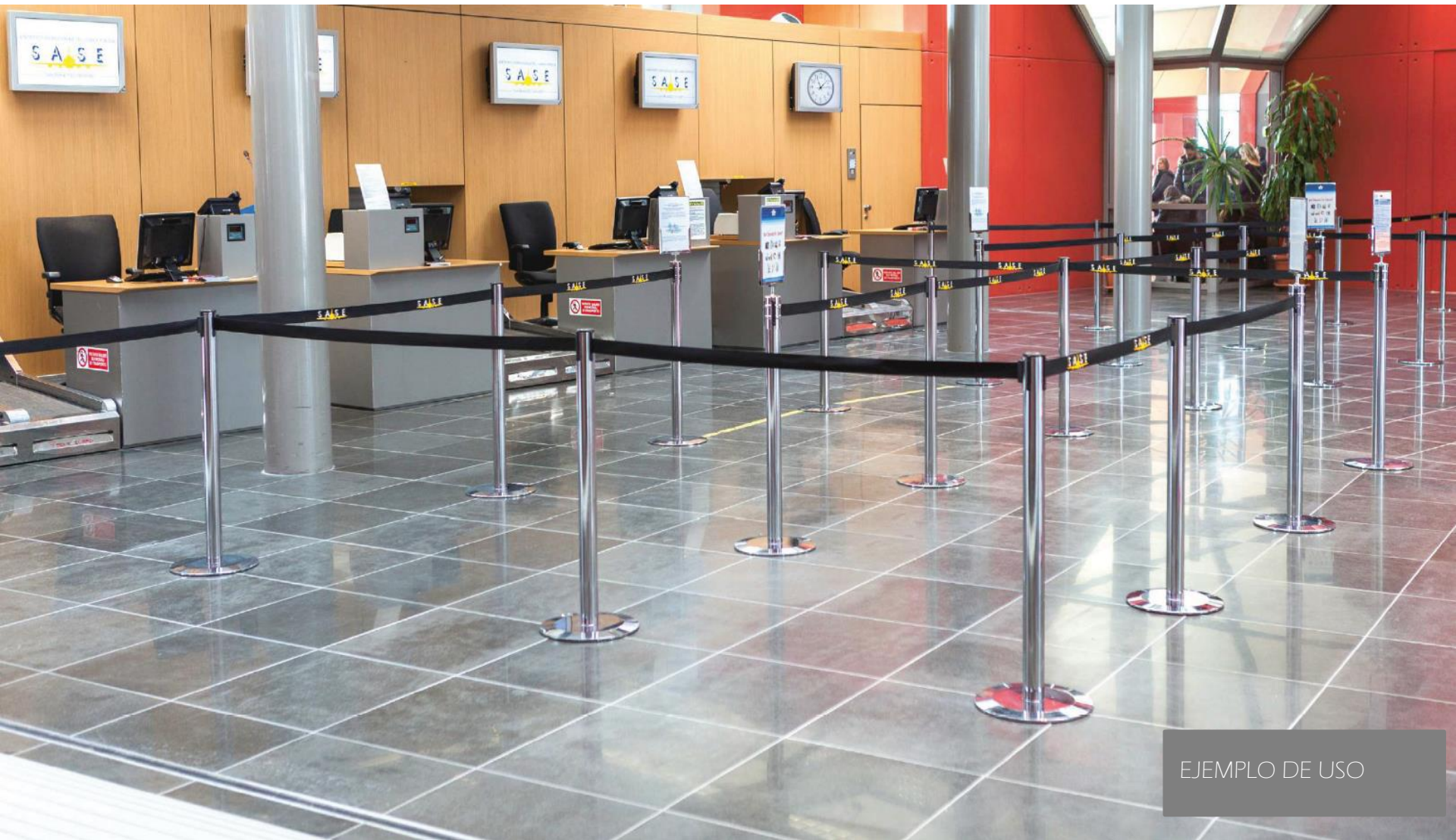

EJEMPLO DE USO





EJEMPLO DE USO



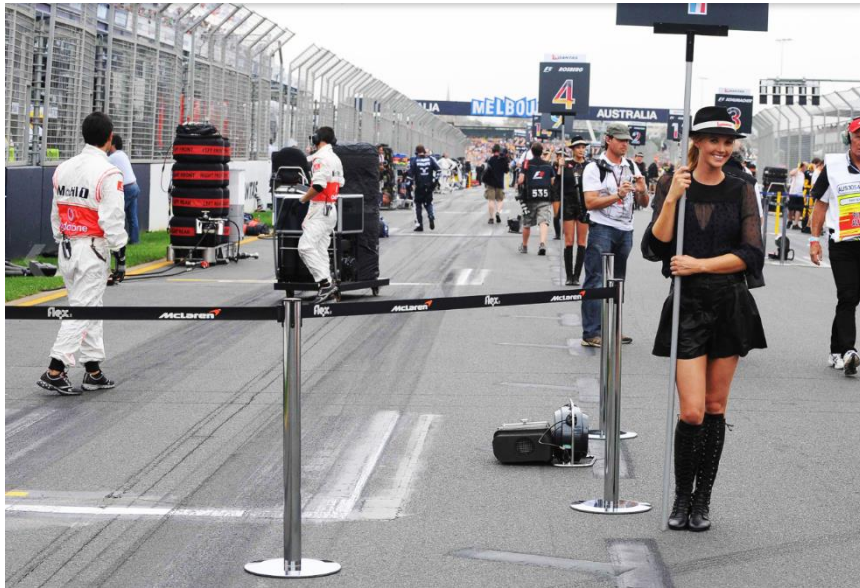

ALGUNAS DE SUS REFERENCIAS:



More on www.king-queue.com



ACUERDO DE NO DIVULGACIÓN

Toda la información, diseño, gráficos y soluciones contenidas en este libro son propiedad de TMP&S y debe ser tratada de forma estrictamente confidencial y no puede ser revelada a terceros, sin la autorización por escrito de TMP&S.



TÚ (solo tienes que) SOÑARLO, NOSOTROS LO HACEMOS!!!



Contacto en
América

Langvennestraat 4 - BELGIUM - 3511 Hasselt

Phone: +32 478 266 333 (Guy)



Página WEB

Email Worldwide: guy@king-queue.com

albert@king-queue.com

info@king-queue.com



King-Queue México

Email America: mlroyarzabal@king-queue.com

Info-mexico@king-queue.com

Tel: +52 55 4500 2652